



ОДА СЕРВИС
ГАРАЖНОЕ ОБОРУДОВАНИЕ



ODA-2010

УСТАНОВКА ДЛЯ ЗАМЕНЫ МАСЛА В АКПП

ИНСТРУКЦИЯ ПО ПРИМЕНЕНИЮ

Оглавление

1. Назначение изделия	3
1.1. Основные функции установки.....	3
2. Комплект поставки	4
2.1. Комплект соединительных адаптеров	5
3. Основные технические характеристики	6
4. Устройство изделия.....	7
5. Работа с установкой	10
5.1. Подготовка к работе.....	10
5.2. Цикл очистки	10
5.3. Цикл замены масла	11
5.4. Слив старого масла из установки.....	12
6. Рекомендации по уходу и обслуживанию	13
7. Требования безопасности	14
8. Гарантийные обязательства	15

1. Назначение изделия

Стенд для замены трансмиссионной жидкости в АКПП предназначен для обслуживания большинства существующих марок автомобилей. Данная установка обеспечивает практически полную замену трансмиссионной жидкости на новую. Соединение с системой производится посредством специальных адаптеров, входящих в комплект установки.

Стенд **ODA-2010** особенно будет полезен при обслуживании старых, поддержанных иномарок. Это объясняется тем, что данная категория автомобилей сильно изношена, работает в жестких условиях. При этом часть масла остается в гидротрансформаторе, корпусе клапанов, насосе и других полостях трансмиссии, поэтому в ручную можно сменить только половину используемого объема, т.е. происходит обновление масла, а не его замена.

Возможности изделия: контроль давления в АКПП по манометру, визуальный контроль качества жидкости в АКПП / из АКПП, ручное переключение установки в режим «Кольцо-рецикл» в случае, если жидкость закончится в емкости установки.

ВНИМАНИЕ! Установка рассчитана и на применение специальных промывочных жидкостей.

1.1. Основные функции установки

- Практически полная замена старой трансмиссионной жидкости на новую.
- Промывка АКПП.
- Возможность забора новой жидкости из любой внешней емкости.
- Визуальный контроль качества жидкости по смотровым трубкам.

2.Комплект поставки











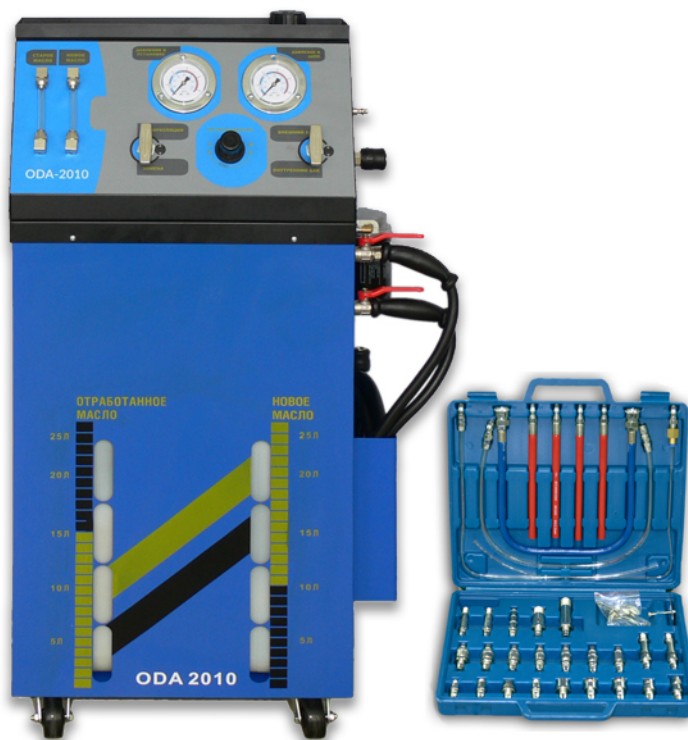





















Рис. 1 Комплект поставки

1. Стенд в сборе.
2. Шланг соединительный- 2 шт.
3. Набор соединительных адаптеров.
4. Технический паспорт и инструкция.
5. Упаковка изделия.

ВНИМАНИЕ! Распаковав изделие, убедитесь в наличии всех деталей согласно комплекту поставки. При отсутствии или поломке какой-либо детали немедленно свяжитесь с продавцом.

2.1 Комплект соединительных адаптеров

№ серии	Вид	Кол-во	№ серии	Вид	Кол-во
AX-8701		1	AX-8716		1
AX-8702		1	AX-8717		1
AX-8703		1	AX-8718		1
AX-8704		1	AX-8719		1
AX-8705		1	AX-8720		1
AX-8706		1	AX-8721		1
AX-8707		1	AX-8722		1
AX-8708		1	AX-8723		1
AX-8709		1	AX-8724		1
AX-8710		1	AX-8725		1
AX-8711		1	AX-8740		1
AX-8712		1	AX-8741		1
AX- (8713-8714)		1	AX-8742		1
AX-8715		1	AX- (8743-8746)		1
			AX-8747		1

3. Основные технические характеристики

Габариты в упаковке ДхШхВ, мм	590x420x1000
Назначение	Замена масла в АКПП
Рабочее давление воздуха, атм	6-8 (6~8 л/с)
Диаметр штуцера, мм	12,7
Шланг (впуск, выпуск), мм	2-шланга: красный и черный (длина 3480, диаметр 12,7). Шланг -1 заливной, длина 3200, диаметр 12,7.
Манометр	2 шт., Диаметр-70 мм, 0 – 10 бар.
Система емкостей	2 емкости (для новой и отработанной), 30 л
Аксессуары	Комплект адаптеров, шланги

4. Устройство изделия



Рис.2 Устройство изделия

№	Наименование	Кол-во	№	Наименование	Кол-во
1	Крышка	1	18	Тройник с переключателем (Cu)	2
2	Шайба прорезиненная	1	19	Втулка переходника	2
3	Манометр, 16 kgs / 228 PSI	1	20	Переходник	2
4	Манометр, 16 kgs / 228 PSI	1	21	Регулятор давления	1
5	Скоба манометра	2	22	Тройник, PD8-02	1
6	Винт, PSF 10-02	3	23	Штуцер, PL10-02	2
7	Винт, PSF 8-02	1	24	Крышка фильтра	1
8	Угловой фитинг, PL12-02	4	25	Фильтр	1
9	1/4" Отвод (Cu)	2	26	Амортизирующий элемент	1
10	Pu шланг, диаметр 12	2	27	Пневмонасос в сборе	1
11	Тройник ,PD 10-02	4	28	Корпус стенда	1
12	Адаптер компрессионный	1	29	Кронштейн с колесом	2
13	1/4" штуцер, SM 20	3	30	Колеса с механизмом стопорения	2
14	1/4" разъем, PC8-02	1	31	Винт M8	16
15	1/4" разъем, PC10-02	5	32	1/4 " переходник SF20	3
16	Разъем, PL8-02	2	33	1/4 " переходник PM20	3
17	Разъем, PL10-04	6	34	Соединительных шланги (красный, черный)	2

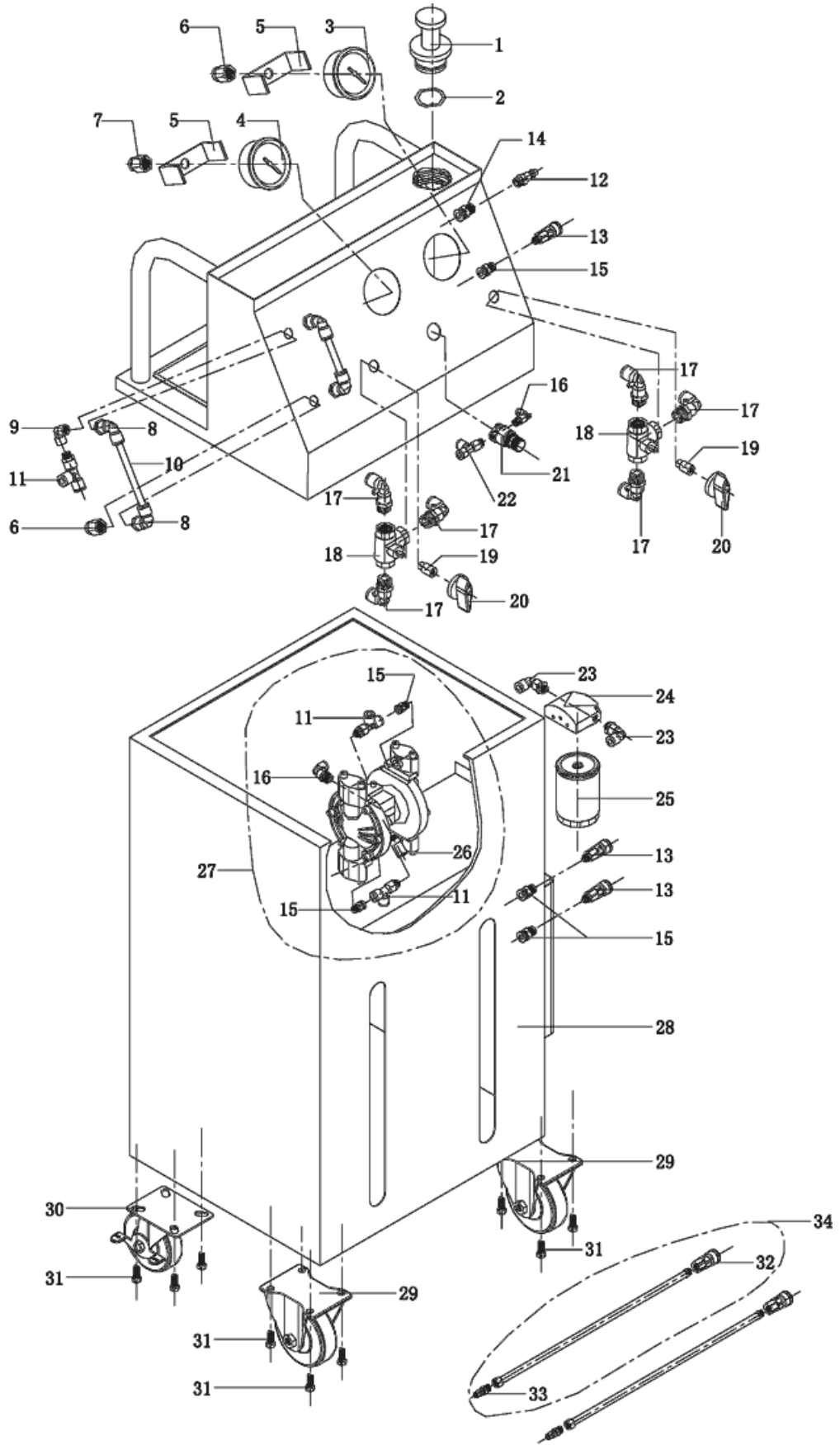

Рис. 3 Устройство изделия в сборе

- | | |
|---|--|
| 1. Смотровая трубка отработанного масла | 10. Разъем-1 (Подключение компрессора) |
| 2. Смотровая трубка неотработанного масла | 11. Шланг красный (Подача неотработанного масла) |
| 3. Переключатель-1(Рецикл/Кольцо-Слив отработанного масла) | 12. Шланг черный (Вход отработанного масла) |
| 4. Манометр давления воздуха | 13/15. Мерная линейка |
| 5. Регулятор давления воздуха | 14. Емкость для отработанного масла |
| 6. Манометр давления масла в АКПП | 16. Емкость для неотработанного масла (внутренняя) |
| 7. Переключатель-2 (Заполнение из внешней/Внутренней емкости) | 17. Фильтр |
| 8. Разъем-2 (Подключение внешней емкости) | |
| 9. Крышка заливной горловины | |

ВНИМАНИЕ! Производитель оставляет за собой право вносить изменения в комплектацию и конструкцию отдельных узлов, деталей и агрегатов, не ухудшающих качество изделия, без предварительного уведомления.

5. Работа с установкой

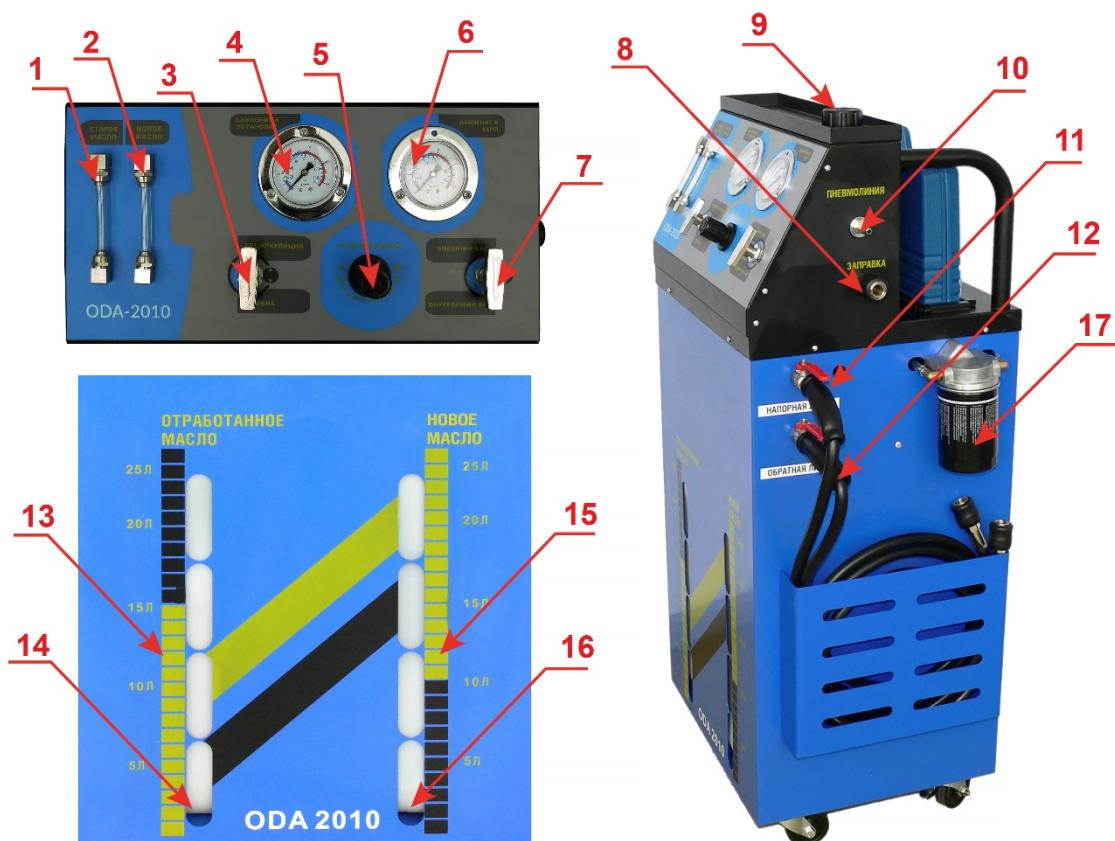
5.1. Подготовка к работе

1. Установите транспортное средство с помощью подъемного механизма на рабочую высоту или выберите иной удобный для работы безопасный способ установки в хорошо проветриваемом помещении.
2. Закрепите автомобиль и выключите двигатель.
3. Убедитесь, что температура жидкости в АКПП автомобиля соответствует рабочей. Для качественной замены автомобиль необходимо прогреть.
4. Согласно схеме (рисунк 4) найдите входное отверстие на радиаторе трансмиссии и точку слива трансмиссионной жидкости в коробке передач.
5. Установите стенд вблизи автомобиля на одной из удобных сторон.
6. Расположите воздушный компрессор, трансмиссионные жидкости и промывочные средства рядом с установкой.

5.2. Цикл очистки



Рис.4 Схема процесса цикла очистки

1. Отсоедините линию системы трансмиссии «от коробки передач к радиатору».

2. Адаптер подающего шланга (красного цвета) подсоедините к разъему радиатора, при необходимости используйте переходник из набора адаптеров.
3. Адаптер заборного шланга (черного цвета) подсоедините к сливному отверстию коробки передач, при необходимости используйте переходник из набора адаптеров.
4. Шланг из набора адаптеров подсоедините одним штуцером к разъему-2 (рис.3 п.8), а другой конец шланга опустите в емкость с жидкостью для промывки АКПП.
5. Установите переключатель-1 (рис.3 п.3) в положение «Рецикл/Кольцо».
6. Установите переключатель-2 (рис.3 п.7) в положение «ЗАПОЛНЕНИЕ/Внешняя емкость».
7. Подсоедините с помощью адаптера компрессор к разъему-1 (рис.3 п.10)
8. С помощью регулятора давления (рис.3 п.5), наблюдая за шкалой воздушного манометра (рис.3 п.4), отрегулируйте давление, создаваемое компрессором (рекомендуемое 6-8 атм.), и проконтролируйте поступление промывочной жидкости в трансмиссию.
9. При полном поступлении промывочной жидкости в трансмиссию, с помощью регулятора давления отключите подачу воздуха к насосу установки.
10. Запустите двигатель автомобиля и промойте трансмиссию согласно инструкции к промывочной жидкости.

5.3. Цикл замены масла

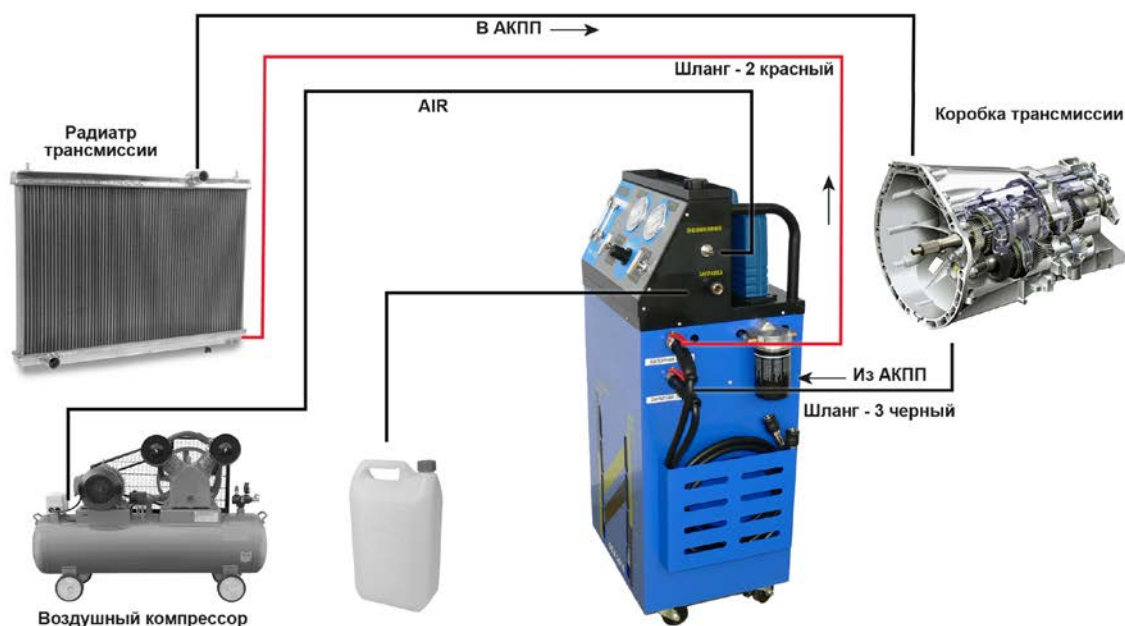

Рис. 5 Схема процесса замены масла

1. Выбор трансмиссионного масла и его количества производите согласно руководству по эксплуатации производителя автомобиля.
 2. Отсоедините шланг от разъема-2 (рис..3 п.8) «Подключение внешней емкости».
 3. Откройте крышку заливной горловины (рис..3 п.9) и залейте масло, НЕ МЕНЕЕ ПОЛУТОРА ОБЪЕМОВ от номинала согласно техническим характеристикам АКПП для вашей модели автомобиля.
- ВНИМАНИЕ!** Т.к. в процессе замены старая жидкость частично смешивается с новой, количество новой жидкости зависит от состояния старой ATF в АКПП обслуживаемого автомобиля. Более точно определить необходимое количество ATF можно в процессе замены по индикаторам, сравнивая цвет старой ATF и заливаемой, новой.
4. Установите переключатель-1 (рис.3 п.3) в положение «Рецикл/Кольцо».
 5. Установите переключатель -2 (рис.3 п.7) в положение «ЗАПОЛНЕНИЕ (из внутренней емкости)»
 6. Запустите двигатель автомобиля.
 7. Подсоедините компрессор с помощью адаптера. Настройте давление, создаваемое компрессором, с помощью регулятора давления (рис.3 п.5) рекомендуемое 6-8 кг/кв. см.
 8. Установите переключатель-1 (рис.3 п.3) в положение «СЛИВ». Процесс замены наблюдайте через смотровые трубки. Равномерный слив и подача масла контролируется по мерным линейкам (рис.3 п.14/15), регулируется с помощью регулятора давления (рис.3 п.5). Когда цвет трубки (залива) будет совпадать с цветом трубки (слива), процесс замены считается законченным.
- ВНИМАНИЕ!** Скорость перемещения трансмиссионного масла или иных жидкостей зависит от мощности компрессора и момента настройки регулятора давления.
9. Установите переключатель - 1 (рис.3 п.3) в положение «Рецикл/Кольцо». Отключите компрессор от цикла. Заглушите двигатель автомобиля.
 10. Восстановите соединение от трансмиссии к радиатору. Проверьте уровень масла в АКПП.

5.4. Слив старого масла из установки

Для удаления отработанного масла, из емкости (рис.3 п.14) аккуратно выньте шланг из горловины, извлеките емкость из установки, а затем слейте жидкость в емкость для сбора и хранения отработанного масла.

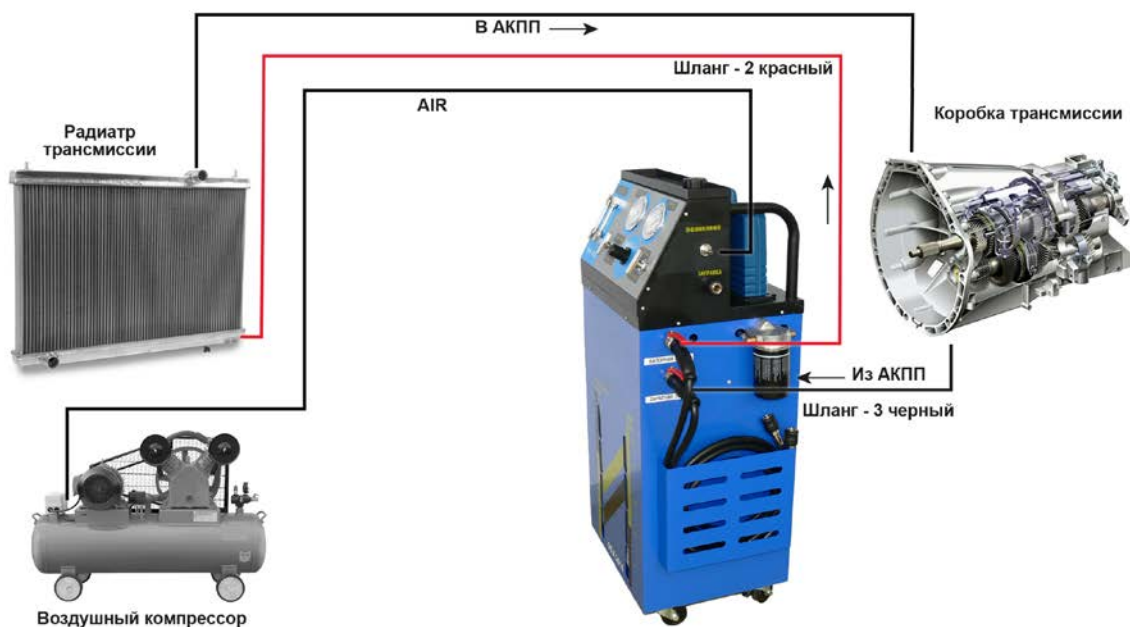

Рис.7 Общая схема цикла очистки

6. Рекомендации по уходу и обслуживанию

1. Исушайте все шланги, которые использовались при замене масла.
2. Размещайте установку на ровной горизонтальной поверхности.
3. Не оставляйте установку надолго под открытыми лучами солнца.
4. Закончив замену масла, сверните красный и черный шланги и поместите их в боковой карман установки. Комплект адаптеров верните в кейс. Храните кейс-ящик в задней верхней части стенда.

5. Перед каждым использованием удалите конденсат из компрессора. Рекомендуется устанавливать водный фильтр.

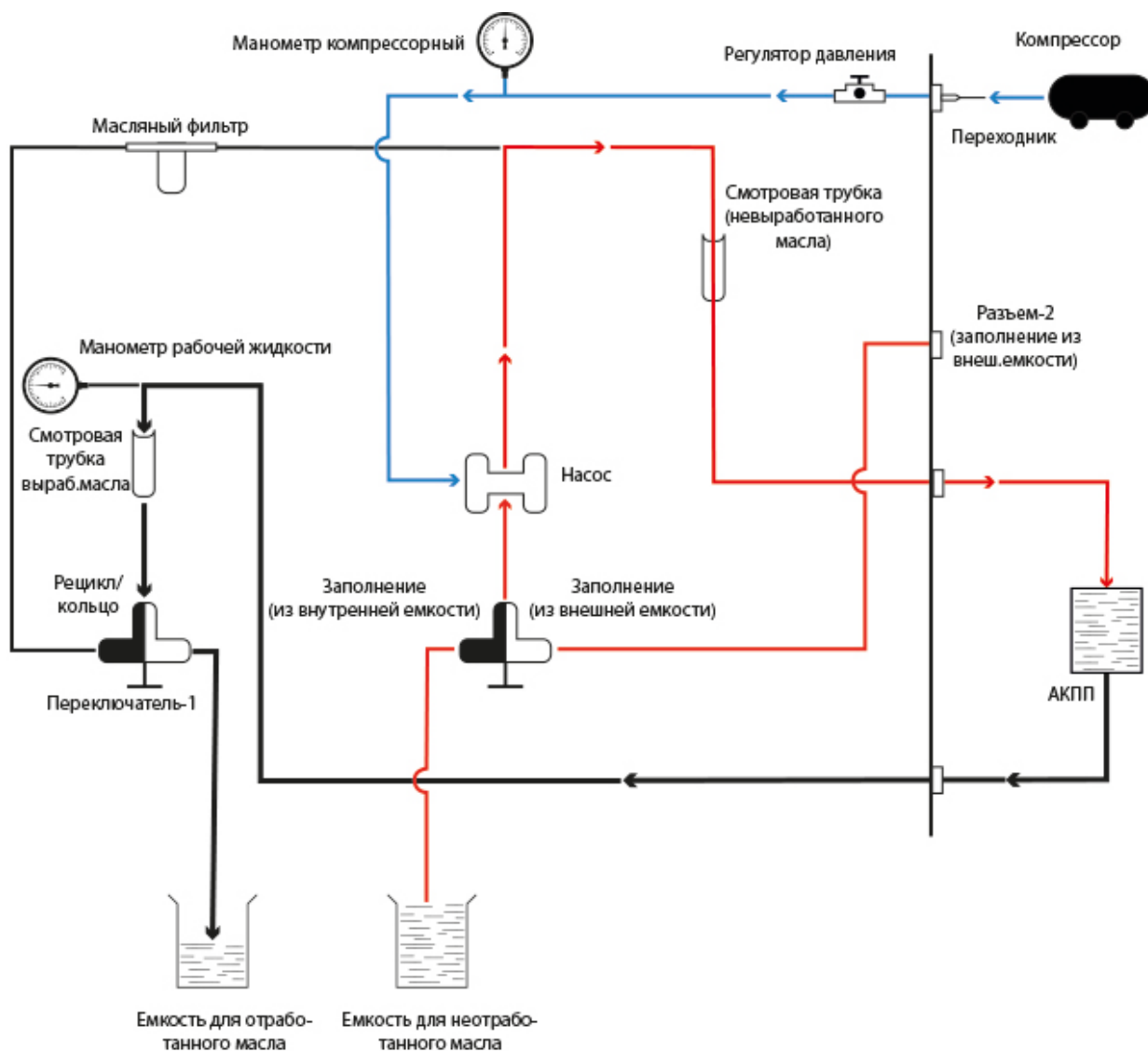
6. Если поток жидкости, проходящий через стенд, становится очень медленным (несмотря на высокое давление), поменяйте масляный фильтр (25, рис.2).

7.Требования безопасности

1. При работе с трансмиссионной жидкостью необходимо соблюдать следующие правила:

- Избегать любых операций, в результате которых эти жидкости или их пары могут попасть в полость рта.
- Пролитую жидкость смыть водой, помещение проветрить.
- Загрязненную жидкостью одежду снять , высушить вне помещения, выстирать.

2. Не подогревайте агрегаты автомобиля открытым пламенем.

3. Держите рабочее место чистым и свободным от посторонних предметов, загромождение рабочего места приводит к несчастным случаям и повреждениям оборудования.

4. Не допускайте попадания соединительных шлангов установки и адаптеров на горячие части автомобиля во избежание их повреждения.

5. Трансмиссионная жидкость не должна ни в коем случае попадать в емкости для питьевой воды. Следует исключать контакт детей с трансмиссионной жидкостью. **ОПАСНОСТЬ ОТРАВЛЕНИЯ!** Не разрешайте детям находиться рядом с местом работы данного прибора. Не позволяйте им прикасаться к данным приборам, инструментам и шлангам.

6. Содержание инструментов. Осматривайте трубки, шланги инструмента и адаптеры периодически. И, если заметите повреждения, замените их, или отремонтируйте в мастерской. Ручки должны быть чистыми, сухими, без масла и смазки. При обнаружении течи и разрывов, немедленно прекратите подачу воздуха из компрессора.

7. Сравите давление в установке после окончания работы.

8. Работайте в хорошо проветриваемом помещении.

9. Не превышайте рекомендованное давление свыше 10 атм.

10. Сменные части и принадлежности. Обслуживая, используйте только оригинальные сменные части. Использование любых других частей будет являться основанием для аннулирования гарантии. Используйте принадлежности (насадки , адаптеры, переходники и подобные предметы), предназначенные только для данного вида, марки, артикула оборудования.

11. **Не допускается работа на данном оборудовании лиц, находящихся в состоянии алкогольного или наркотического опьянения.** Принимая медицинские препараты,

внимательно ознакомьтесь с описанием побочных действий, поскольку ряд препаратов замедляет естественные реакции, вызывает снижение внимания. Если вы испытываете сомнения о побочных действиях препаратов, не пользуйтесь оборудованием.

12. Всегда слетите за тем, что вы делаете. Не управляете приборами, если чувствуете, что устали.
13. Работу осуществляйте в специальной одежде с защитными очками.
14. Не допускайте прямого попадания жидкости в глаза.

8.Гарантийные обязательства

В соответствии с законом РФ «О защите прав потребителя»:

1. На данный инструмент распространяется гарантия 12 месяцев со дня продажи через сеть фирменных магазинов.
2. В целях определения причин отказа и/или характера повреждений инструмента производится техническая экспертиза сроком до десяти рабочих дней. По результатам экспертизы принимается решение о возможности восстановления инструмента или необходимости его замены.

Все перечисленные обязательства применяются только к изделиям , предоставленным в офис компании в чистом виде и сопровождаемым паспортом со штампом, подтверждающим дату покупки.

Гарантия распространяется на все поломки, которые делают невозможным дальнейшее использование инструмента и вызваны дефектами изготовителя, материала или конструкции.

Гарантия не распространяется на повреждения, возникшие в результате естественного износа, плохого ухода, неправильного использования или грубого обращения, а так же изделия , имеющие следы несанкционированного вмешательства в устройство лиц, не имеющих специального разрешения на проведение ремонтных работ.

Авторизованный дистрибьютор и сервисный центр на территории РФ:

Компания ООО «Автосканеры»

Адрес: 125371, РФ, г. Москва, Волоколамское шоссе 97

+7 (499) 322-42-68

info@autoscaners.ru

help@autoscaners.ru